



CITROËN SPACETOURER M

rolstoelauto met verlaagde vloer XL & oprijplaat

Satenrozen 3 2550 Kontich | +32 3 326 13 07
www.trapmann.be | info@trapmann.be

Trapmann 
Auto-aanpassingen. Herwin je mobiliteit.

CITROËN SPACETOURER M

rolstoelauto met verlaagde vloer XL & oprijplaat

STANDAARD UITVOERING

- Een diepe en genivelleerde verlaagde vloer tot achter de **voorste zetelrij**
- Aangepaste uitlaat voor een diepe & vlakke verlaagde bodem
- Comfortabele ruimte voor de rolstoelgebruiker, met een goed all-round zicht
- Verlaagde vloer, mooi afgewerkt met vloerbedekking in lijn met de rest van het voertuig
- 4-puntsgordelsysteem voor verankering van de rolstoel, en een verstelbare 3-puntsveiligheidsgordel voor de rolstoelgebruiker
- Volledig doorklapbare lichte oprijplaat om een vlakke laadruimte te creëren (taxiplaat)
- Het middengedeelte van de achterbumber wordt vervangen, met behoud van het originele design
- Aanwezige parkeersensoren blijven na de ombouw functioneel



CITROËN SPACETOURER M

rolstoelauto met verlaagde vloer XL & oprijplaat

ZITPOSITIES

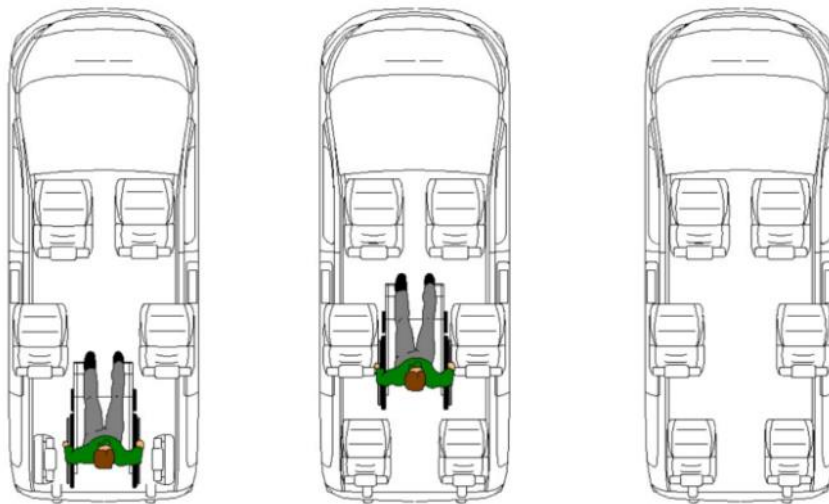

AFMETINGEN

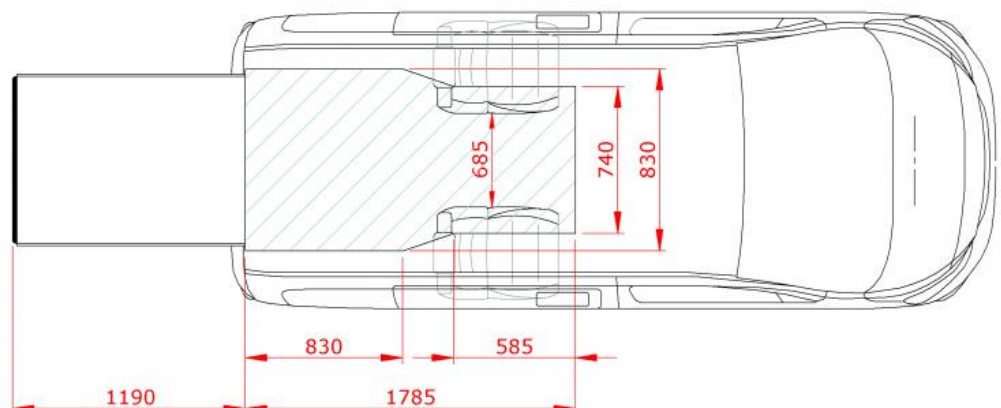
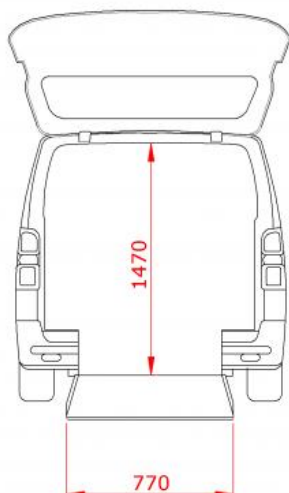
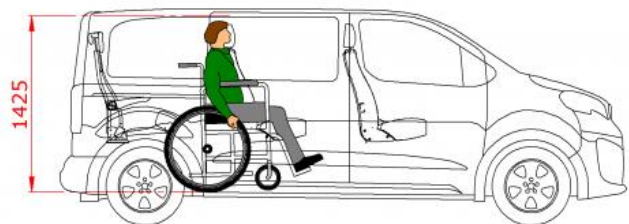
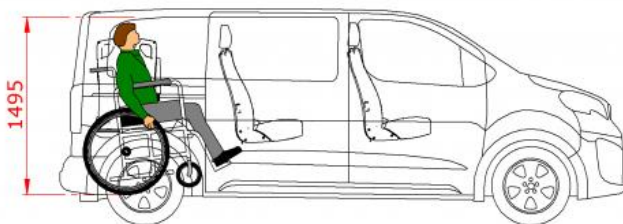

CITROËN SPACETOURER M

Capaciteit standaard bezetting: 1 rolstoel + 3 zitplaatsen + chauffeur
maximum bezetting: 1 rolstoel + 5 zitplaatsen + chauffeur

Basisombouw BODEMVERLAGING XL ACHTERAAN HET VOERTUIG

- ➔ manuele doorklapbare aluminium oprijplaat,
- ➔ rolstoelvergrendeling met 2 elektrische oprollers
vooraan en 2 mechanische oprollers achteraan
- ➔ heupgordel en driepuntsveiligheidsgordel
- ➔ 2 vaste eenpersoonszetels achteraan
- ➔ hulppompjes om de oprijplaat te verlichten

OPTIES

- ➔ draaibare klapzetel op de 3e zitrij links of rechts gemonteerd
- ➔ hoofd- en rugsteun
- ➔ elektrische lier, centraal geplaatst om de rolstoel in de wagen te trekken

Administratie kosten verbonden aan de opmaak van het homologatiedossier en het nieuw
gelijkvormigheidsattest (COC) 2^{de} fase

